

XD PREMIUM

MACCHINA PER PASTA CON MOTORE



ISTRUZIONI PER L'USO | XDSHU180



Grazie per aver scelto questo prodotto XD

**LEGGERE TUTTE LE ISTRUZIONI
PRIMA DI UTILIZZARE L'APPARECCHIO
E CONSERVARLE PER UTILIZZI FUTURI**

INDICE

IMPORTANTI ISTRUZIONI DI SICUREZZA	PAG.	3
PANORAMICA PRODOTTO	PAG.	5
DATI TECNICI	PAG.	5
PRIMA DEL PRIMO UTILIZZO	PAG.	6
MONTAGGIO	PAG.	6
PREPARAZIONE IMPASTO	PAG.	8
PREPARAZIONE SFOGLIA E PASTA	PAG.	9
MANUTENZIONE E PULIZIA	PAG.	11
GARANZIA E SMALTIMENTO	PAG.	12



IMPORTANTI ISTRUZIONI DI SICUREZZA

Quando si utilizza un apparecchio elettrico, è necessario osservare sempre le precauzioni di sicurezza di base, incluse le seguenti:

ATTENZIONE: per ridurre il rischio di incendi, scosse elettriche o lesioni

1. Seguire tutte le istruzioni indicate su questo manuale.
2. Questo apparecchio è destinato all'uso domestico.
3. Non utilizzare l'apparecchio per un uso diverso da quello previsto. Qualsiasi utilizzo della macchina non previsto dal presente libretto di istruzioni deve considerarsi scorretto o improprio. Il fabbricante si ritiene sollevato da eventuali responsabilità in caso di uso improprio, non corretta installazione, modifiche o interventi non autorizzati dal fabbricante, utilizzo di ricambi non originali o non specifici per modello.
4. Non utilizzare all'aperto. Non esporre la macchina e il motore al sole o alle intemperie.
5. La macchina è destinata solo ed esclusivamente a impasto, riduzione in sfoglia e taglia sfoglia della pasta e non può essere utilizzata per scopi diversi.
6. Prima di collegare l'alimentazione elettrica controllare che la tensione della vostra abitazione sia quella indicata sulla macchina e che l'impianto sia dotato di messa a terra. Ove necessario montare un adattatore per la spina, assicurarsi della sua conformità.
7. Collegare la spina di alimentazione ad una presa elettrica facilmente accessibile in modo da poter staccare immediatamente l'apparecchio in caso di emergenza.
- 8. ATTENZIONE! QUESTO PRODOTTO NON È UN GIOCATTOLO. DURANTE L'USO QUINDI TENERLO SEMPRE SOTTO CONTROLLO E FUORI DALLA PORTATA DEI BAMBINI.**
9. Questo apparecchio può essere utilizzato da bambini di età pari o superiore a 8 anni e da persone con ridotte capacità fisiche, sensoriali o mentali o prive di esperienza e conoscenza, se sono stati supervisionati o istruiti sull'uso dell'apparecchio in modo sicuro e hanno compreso le pericoli coinvolti.
10. La pulizia e la manutenzione da parte dell'utente non devono essere eseguite da bambini a meno che non abbiano più di 8 anni e non siano sorvegliati.
11. Tenere l'apparecchio e il suo cavo fuori dalla portata dei bambini di età inferiore a 8 anni.
12. Posizionare l'apparecchio su una superficie pulita, stabile, asciutta, piana e stabile in grado di reggerne il peso e le sollecitazioni.

13. Assicuratevi che il cavo di alimentazione non penda dal mobile su cui avete appoggiato il prodotto in quanto potrebbe essere afferrato dai bambini e provocare la caduta a terra del prodotto.
14. Non collocare sopra o vicino a fornelli a gas o elettrici o forni riscaldati.
15. Il rischio di incendio o scossa elettrica esiste in tutte le apparecchiature elettriche e potrebbe causare danni a persone finanche decesso. Vi preghiamo di seguire tutte le istruzioni di sicurezza.
16. Non tentare mai di aprire da soli l'involucro dell'apparecchio.
17. Non inserire alcun oggetto nel rivestimento dell'apparecchio.
18. Non toccare la spina con le mani bagnate o umide.
- 19. PERICOLO DI SCOSSA ELETTRICA!** Non tentare di riparare da soli l'apparecchio. In caso di malfunzionamenti, le riparazioni devono essere eseguite esclusivamente da personale qualificato.
20. Tenere l'apparecchio e la spina elettrica lontani dall'acqua e da altri liquidi. Nel caso in cui l'apparecchio dovesse cadere in acqua, staccare immediatamente la spina dalla presa e non utilizzarlo finché l'apparecchio non sarà stato controllato da un tecnico certificato. La mancata osservanza di queste istruzioni potrebbe causare rischi per la vita.
- 21. AVVERTIMENTO!** Non immergere le parti elettriche dell'apparecchio in acqua o altri liquidi. Non tenere mai l'apparecchio sotto l'acqua corrente.
22. Non lasciate mai il prodotto incustodito quando è acceso. Spegnete sempre l'apparecchio quando non lo utilizzate anche se per brevi periodi.
- 23. AVVERTIMENTO!** Finché la spina è inserita nella presa, l'apparecchio è collegato alla rete elettrica.
24. Spegnerne l'apparecchio prima di staccare la spina dalla presa.
25. Per staccare la spina dalla presa, tirare sempre la spina e non il cavo.
26. Controllare regolarmente la spina e il cavo di alimentazione per eventuali danni. Se la spina o il cavo di alimentazione sono danneggiati, devono essere sostituiti da un agente dell'assistenza o da personale similmente qualificato per evitare pericoli o lesioni.
27. Non utilizzare mai un apparecchio danneggiato! Scollegare l'apparecchio dalla presa elettrica e contattare il rivenditore se risulta danneggiato.
28. Non trasportare mai l'apparecchio tenendolo per il cavo.
29. Non utilizzare dispositivi aggiuntivi non forniti insieme all'apparecchio.
30. Non utilizzare alcun apparecchio con un guasto o un malfunzionamento o è stato danneggiato in alcun modo. Per evitare il rischio di scosse elettriche, non tentare mai di riparare da soli l'apparecchio. Contattare un centro di assistenza autorizzato per l'esame e la riparazione. Un rimontaggio non corretto potrebbe comportare il rischio di scosse elettriche durante l'utilizzo dell'apparecchio.
31. Vi preghiamo di rimuovere sempre la spina dalla presa di corrente quando

non utilizzate il prodotto, in fase di montaggio degli accessori, quando pulite il prodotto o ogni volta si verifichi un problema. Lasciare raffreddare prima di inserire o rimuovere parti e prima di pulire l'apparecchio.

32. Spegnerne l'apparecchio prima di scollegare la spina di alimentazione afferrando la spina e non il cavo.
33. Scollegare l'apparecchio al termine dell'utilizzo.
34. Se il cavo di alimentazione è danneggiato, deve essere sostituito dal produttore, dal suo agente di servizio o da persone similmente qualificate per evitare pericoli.
35. Non utilizzate il prodotto con le mani bagnate o umide.
36. Non cercate mai di afferrare l'apparecchio se è caduto in acqua.
37. Nel caso in cui il prodotto si bagni o sia umido, scollegate subito la spina dalla presa di corrente.
38. Tenete il prodotto e il cavo lontani da fonti di calore esterne, dalla luce diretta del sole, dall'umidità, da spigoli e simili.
39. Non utilizzare questo apparecchio indossando indumenti o grembiuli con alette che potrebbero impigliarsi nelle parti in movimento o nelle lame di taglio dell'apparecchio.
40. Non utilizzare questo apparecchio vicino a lavandini o superfici bagnate.
41. Per motivi igienici, legare i capelli (si consiglia l'uso di una cuffia protettiva) ed eliminare eventuali oggetti che potrebbero rimanere incastrati nell'apparecchio e costituire pericolo (collane, braccialetti, sciarpe, ecc.)
42. Non utilizzare getti d'acqua o pulitori a vapore e non immergere l'intero apparecchio.
43. Non posizionare oggetti pesanti sopra l'apparecchio. Non posizionare oggetti con fiamme libere (ad esempio candele) sopra o accanto all'apparecchio. Non posizionare oggetti pieni d'acqua (ad esempio vasi) sopra o vicino all'apparecchio.
44. IN CASO DI EMERGENZA arrestare la macchina premendo il pulsante di accensione/spengimento. L'apparecchio, basta premere l'interruttore.

PANORAMICA PRODOTTO

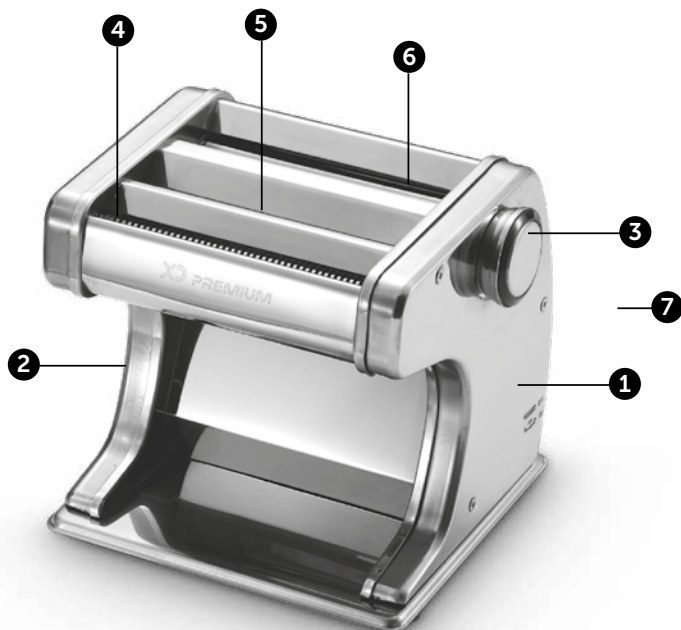

1. Corpo motore
2. Interruttore "I/O" accensione/spengimento
3. Manopola regolazione spessore pasta da 1 a 3 mm
4. Rullo per fettuccine
5. Rullo per tagliatelle
6. Rullo liscio per sfoglia
7. Cavo di alimentazione
8. Pulsante di accensione / spegnimento



DATI TECNICI

230V~ 50Hz
70W max
Rumorosità: <70dB
Lunghezza cavo: 145 cm

Materiale: acciaio inox 430
Dimensione: 258 x 218 x (H) 232 mm
Peso: 7,65 kg
Colore: argento

DESTINAZIONE D'USO

- Questo apparecchio è destinato all'uso domestico.
- L'apparecchio è destinato esclusivamente all'impasto, alla stesura e al taglio della pasta. Non adatto per altri alimenti. Qualsiasi altro utilizzo potrebbe causare danni
- L'utilizzo dell'apparecchio per qualsiasi altro scopo sarà considerato un uso improprio del dispositivo. L'utente sarà l'unico responsabile dell'uso improprio dell'apparecchio.

INSTALLAZIONE

Questo apparecchio è classificato come apparecchio di classe di protezione I e deve essere collegato a una terra di protezione.

La messa a terra riduce il rischio di scosse elettriche fornendo una fuga per la scarica elettrica.

Questo apparecchio ha il cavo di alimentazione dotato di filo di terra con spina di messa a terra.

La spina deve essere inserita in una presa correttamente installata e collegata a terra.

PRIMA DEL PRIMO UTILIZZO

- Si prega di leggere questo manuale prima di mettere in funzione l'apparecchio e di conservarlo in un luogo sicuro per riferimenti futuri.
- Se questo apparecchio viene trasferito a un nuovo proprietario, il manuale deve essere fornito anche al nuovo proprietario.
- Rimuovere tutti gli imballaggi e gli involucri protettivi. Smaltire eventuali sacchetti di plastica in quanto rappresentano un rischio di soffocamento per i bambini.
- Verificare la completezza del prodotto. In caso di consegna incompleta e danni. Si prega di contattare il punto vendita dove è stato effettuato l'acquisto.
- Pulire accuratamente l'apparecchio con un panno asciutto o una spazzola morbida (non inclusa).
- Dopo aver fissato la macchina su un piano idoneo, è possibile completare l'operazione di pulizia facendo passare un pezzo di pasta attraverso i rulli e le lame (per eliminare l'eventuale polvere). Buttate poi la pasta utilizzata per questa operazione.
- Non lavare mai il corpo macchina o l'accessorio sotto l'acqua corrente o l'accessorio in lavastoviglie.

PREPARAZIONE IMPASTO

Dose per 6 persone.

Ingredienti:

500g di farina di grano tenero e 5 uova: potete sostituire le 5 uova con un bicchiere di acqua naturale.

Per ottenere una pasta "al dente" mescolate 250g di farina di grano tenero con 250g di farina di grano duro.

Non aggiungete sale!

Versate la farina in un recipiente e le uova nel mezzo (Fig. 1).

Mescolate le uova con una forchetta e fatele amalgamare completamente alla farina.

Lavorate quindi con le mani l'impasto ottenuto (Fig. 2) fino a renderlo completamente omogeneo e consistente.

Se l'impasto è troppo secco aggiungete dell'acqua, se è troppo morbido aggiungete della farina.

Un ottimo impasto non deve mai attaccarsi alle dita.



Togliete l'impasto del recipiente e mettetelo sul tavolo leggermente infarinato. Continuate, se necessario, a lavorare l'impasto con le mani e tagliatelo a piccoli pezzi. (Fig. 3).

CONSIGLIO: non usate uova fredde appena tolte dal frigorifero.

PREPARAZIONE SFOGLIA E PASTA



- Posizionare la macchina su un piano idoneo a sopportarne il peso.
- Ruotare la manopola sulla posizione "7", adagiare una parte dell'impasto preparato sui rulli.
- Premere il pulsante di accensione per avviare il funzionamento e preparare la sfoglia.
- Inserite delicatamente la pasta e così stenderete la pasta. Ripetere questa operazione fino ad ottenere una sfoglia di pasta piana.
- Per ridurre lo spessore della sfoglia, ruotare la manopola per ridurre la distanza tra i rulli pasta. Poi premere nuovamente il pulsante di accensione.
- Passare ripetutamente la sfoglia attraverso i rulli fino ad ottenere lo spessore desiderato.



TAGLIO

- Premere il pulsante per avviare il funzionamento e inserire la pasta nel rullo liscio per ottenere la sfoglia.
- Reinscrivere la sfoglia liscia ottenuta sulla macchina, inserendola nella fessura tra i rulli con la lama da taglio desiderata (tagliatelle o fettuccine).

CONSIGLIO: infarinare la sfoglia su entrambi i lati ad ogni passaggio tra i rulli.



NOTA 1

Se i rulli non riescono a "tagliare" significa che la sfoglia è troppo molle: in questo caso vi consigliamo di ripassare la pasta attraverso i rulli lisci, dopo aver aggiunto della farina all'impasto.

NOTA 2

Quando invece la sfoglia è troppo secca e non viene "presa" dai rulli da taglio, aggiungete un po' di acqua all'impasto e ripassatelo di nuovo attraverso i rulli lisci. Disponete la pasta su una tovaglia e lasciatela asciugare per almeno un'ora.

Vi ricordiamo che la pasta può durare a lungo (1-2 settimane), se conservata in un posto fresco e asciutto.

Portate ad ebollizione abbondante acqua salata (~4 litri per mezzo kg di pasta) nella quale verserete la pasta.

La pasta fresca cuoce in pochi minuti mediamente da 2 a 5 a seconda dello spessore.

Mescolate delicatamente e scolate la pasta a fine cottura.

Per estrarre la parte da taglio della macchina, sollevatela con le mani facendo scorrere nelle apposite guide.

Per montare degli accessori sulla macchina (Fig. 10 e 11) ripetete l'operazione al contrario.

PULIZIA E MANUTENZIONE

- **ATTENZIONE!** Prima di procedere con le operazioni di pulizia spegnere la macchina ed estrarre la spina di alimentazione dalla presa a muro.
- Quando si usa la macchina per la prima volta, pulirla con un panno asciutto per rimuovere l'olio in eccesso.
- Per la pulizia dei rulli, fate passare attraverso di essi una piccola quantità di sfoglia che dovrà poi essere eliminata.
- Non rimuovere i residui di pasta utilizzando utensili affilati. (Utilizzare spazzole morbide, non fornite).
- Non lavare mai il corpo dell'apparecchio sotto l'acqua corrente.
- Non immergere in acqua il motore elettrico, il cavo di alimentazione o la spina. Tenerli anche lontano da fonti di calore.
- Non lavare mai nessuna parte dell'apparecchio in lavastoviglie.
- Pulire accuratamente l'apparecchio con un panno asciutto o una spazzola morbida.
- Verificare che le parti siano perfettamente asciutte prima di riporle.

CONDIZIONI GENERALI DI GARANZIA E ASSISTENZA PRODOTTI XD

Tutti i prodotti XD sono costruiti nel rispetto delle normative nazionali e internazionali regolanti la qualità dei materiali utilizzati nella fabbricazione. Qualora i prodotti dovessero presentare qualche inconveniente, l'utente è pregato di avvalersi della presente Garanzia, che dà diritto ad usufruire dell'assistenza tecnica.

La garanzia dei prodotti XD copre i difetti di funzionamento imputabili al processo di fabbricazione nel rispetto di quanto previsto dal Codice del Consumo (Decreto Legislativo 206/2005).

Garanzia del dispositivo:

La durata della garanzia è di:

- per usi privati mesi ventiquattro (24) dall'emissione del documento di acquisto (così come previsto dal Codice del Consumo)
- per usi professionali (per acquisti effettuati con emissione di fattura e partita IVA) mesi dodici (12) come previsto dall'art. 1490 del Codice Civile.

Il cliente, per poter usufruire del servizio di garanzia, dovrà esibire il documento d'acquisto rilasciato dal punto vendita.

Il diritto alla garanzia è sempre subordinato a verifica tecnica che ne certifichi la causa.

Non saranno coperti da garanzia:

- i danni accidentali, o danni causati da trascuratezza, cattivo uso, manomissione e ogni altro danno dovuto a negligenza del cliente;
- rimozione o danneggiamento dei sigilli di garanzia ed etichette apposte a scopo di identificazione sui prodotti;
- utilizzo di pezzi e accessori non originali.

Il venditore non potrà essere ritenuto responsabile per eventuali danni che possano, direttamente o indirettamente, derivare a persone, cose e animali domestici dovuti alla mancata o errata osservazione di quanto riportato nel manuale di istruzioni del prodotto o sul prodotto stesso.

Informazioni su prodotti e condizioni di garanzia e centri di assistenza sono consultabili sul sito www.xd-enjoy.com o rivolgendosi al punto vendita Trony – DML dove è stato effettuato l'acquisto.



INFORMAZIONI AGLI UTENTI ai sensi del Decreto Legislativo N°49 del 14 marzo 2014 "Attuazione della direttiva 2012/19/UE sui rifiuti di apparecchiature elettriche ed elettroniche (RAEE)"

Il simbolo del cassonetto barrato riportato sull'apparecchiatura indica che il prodotto alla fine della propria vita utile deve essere raccolto separatamente dagli altri rifiuti. L'utente dovrà pertanto conferire l'apparecchiatura integra dei componenti essenziali giunta a fine vita agli idonei centri di raccolta differenziata dei rifiuti elettronici ed elettrotecnici oppure riconsegnarla al rivenditore al momento dell'acquisto di nuova apparecchiatura di tipo equivalente, in ragione di uno a uno, oppure uno a zero per le apparecchiature aventi lato maggiore inferiore a 25 cm. L'adeguata raccolta differenziata per l'avvio successivo dell'apparecchiatura dimessa al riciclaggio, al trattamento e allo smaltimento ambientale compatibile contribuisce ad evitare possibili effetti negativi sull'ambiente e sulla salute e favorisce il riciclo dei materiali di cui è composta l'apparecchiatura. Lo smaltimento abusivo del prodotto da parte dell'utente comporta l'applicazione delle sanzioni amministrative di cui al Decreto Legislativo N° 49 del 14 marzo 2014.



XD PREMIUM

DML S.p.A.

Via Emilia Levante, 30/a
48018 Faenza (RA) Italy
www.xd-enjoy.com

Art. XDSHU180



0 728434 55469 1